



LG GC Scroll Chiller

Innovation for a Better Life



LG GC Scroll Chiller: najlepsze rozwiązania klimatyzacyjne dostosowane do potrzeb klienta

Seria agregatów wody lodowej typu Scroll od LG oferuje szeroką gamę aż 20 modeli, które występują jako chillery w funkcji chłodzenia, pompy ciepła lub free-cooling. Rozwiązanie to może pochwalić się również 3 różnymi konfiguracjami akustycznymi, oraz zakresem wydajności od 55 do 360 kW.



Zaprojektowany, aby sprostać Twoim potrzebom

Możliwość ustawienia różnych obiegów chłodzenia w jednostkach o tej samej mocy pozwala na dostosowanie poziomów wydajności do indywidualnych potrzeb w warunkach pełnego lub częściowego obciążenia.

- **1 obieg, 2 sprężarki.** Zastosowanie 2 sprężarek w jednym obiegu chłodniczym zwiększa efektywność w warunkach obciążenia częściowego, osiągając wartości ESEER/SEER i SCOP większe niż 4.
- **2 obiegi, 4 sprężarki.** Zastosowanie 4 sprężarek pozwala na 4-stopniową moc wyjściową, która doskonale dostosowuje się do rzeczywistego obciążenia cieplnego systemu, przy jednoczesnej redukcji prądów rozruchowych.

Kompletne zestawy hydrauliczne mogą być wbudowane w urządzenia bez zmiany ich wielkości, a użytkownik ma możliwość wyboru pompy obiegowej wody. Wszystkie jednostki, niezależnie od typu konstrukcji, wyposażone są w elektroniczne zawory rozprężne, aby zmaksymalizować wydajność w warunkach częściowego obciążenia.

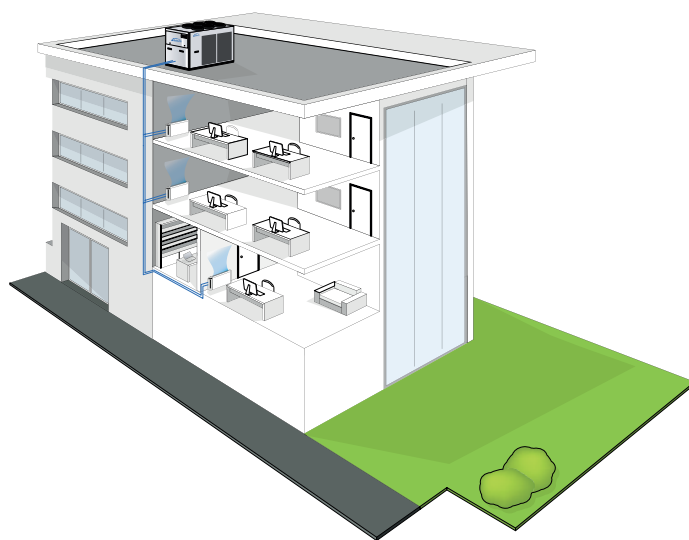

Pompy ciepła i agregaty wody lodowej są przeznaczone do ogrzewania lub chłodzenia wody, która ma być używana w systemach klimatyzacyjnych do użytku domowego, komercyjnego lub przemysłowego.

Kluczowe funkcje

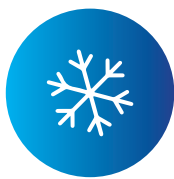

Tylko
chłodzenie

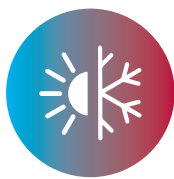

Ogrzewanie
i chłodzenie

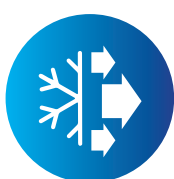

Free cooling



Sprężarka
typu Scroll



Czynnik
R-410A



Konstrukcja
typu All-in-one

Dodatkowe korzyści



Wersja cicha
dostępna
na zamówienie



Elektroniczny
zawór rozprężny



Dołączony zestaw
hydrauliczny



Do 4 kompresorów

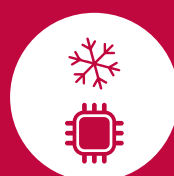

1 lub 2 obiegi
chłodnicze



Zdalna łączność
z najpopularniejszymi
protokołami

Zaawansowane komponenty



Wygodna konstrukcja

Konserwacja lub kontrola są proste dzięki łatwo dostępnej, całkowicie uszczelnionej sekcji sprężarki, do której można dostać się przez zdejmowane panele z 3 stron. Konstrukcja jest zabezpieczona galwanizowaną blachą stalową z poliesterową powłoką proszkową, która jest trwała na warunki zewnętrzne.

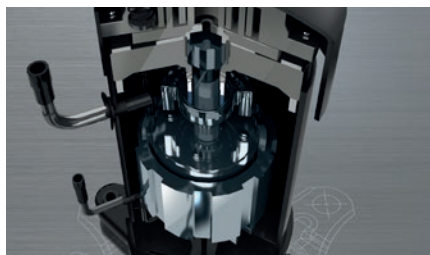

Niezawodne sprężarki spiralne

Sprężarki spiralne, wyposażone w zabezpieczenie silnika przed przegrzaniem, prądem przeciążeniowym i nadmierną temperaturą gazów wylotowych, zapewniają niezawodność i ograniczoną emisję hałasu.



Efektywny wymiennik ciepła

Wymiennik ciepła wykonany z dużych aluminiowych żeber i miedzianych rur został specjalnie zaprojektowany do szybkich cykli odszraniania w modelach pomp ciepła, co pozwala na zintegrowaną wydajność całego systemu.



Elektroniczne sterowanie mikroprocesorowe

Mikroprocesor w pełni zarządza jednostką, umożliwiając automatyczną regulację wartości zadanej w zależności od temperatury zewnętrznej w celu zmniejszenia zużycia i poszerzenia zakresu temperatur roboczych. Dzięki zaawansowanemu sterowaniu mikroprocesorowemu możliwe jest skonfigurowanie sieci LAN do sterowania do 4 jednostek równolegle.



Zespół napędu wentylatora

Wentylatory osiowe z łopatkami wykonanymi z kompozytu aluminium i tworzywa sztucznego są połączone z silnikiem elektrycznym z zewnętrznym wirnikiem. System kontroli kondensacji stale i automatycznie reguluje prędkość wentylatora. Wentylatory elektryczne z silnikiem BLDC są dostępne na zamówienie.



Elastyczność układu chłodzenia

Urządzenie dostępne jest w dwóch różnych wersjach o tej samej mocy (pakiet wydajnościowy), z wykorzystaniem:

- Sprężarki spiralne R410A
- Płytkowe wymienniki ciepła
- Ożebrowany blok skraplacza
- Elektroniczny zawór rozprężny



CHILLER - TYLKO CHŁODZENIE

Tego typu agregat wody lodowej został zaprojektowany stricte do chłodzenia uzyskując przy tym zmniejszone zużycie energii. Może być stosowany w wielu sektorach: mieszkaniowym, komercyjnym, centrów danych i przemysłowym. Aplikacje oparte na wodzie z dużymi obciążeniami chłodniczymi są idealnym miejscem dla chillerów, takich jak LG, które są dostępne w konfiguracji standardowej i wyciszonej.



CHILLER - OGRZEWANIE / CHŁODZENIE

Rewersyjny agregat chłodniczy LG jest przeznaczony do różnego rodzaju zastosowań w budynkach mieszkalnych, komercyjnych, centrach danych i przemysłowych. W okresach przejściowych i przy zmianie pór roku pompy ciepła LG doskonale nadają się do tego typu zastosowań. Zmniejsz koszty istniejących systemów grzewczych poprzez wymianę lub połączenie ich z rewersyjnymi pompami ciepła LG. Agregaty te są dostępne w konfiguracji standardowej i wyciszonej.



CHILLER - FREE COOLING

Agregat wody lodowej LG z free coolingiem jest przeznaczony do centrów danych, przemysłu papierniczego lub innych energochłonnych zastosowań, w których koszty energii są niższe nawet o 75% w porównaniu z tradycyjnym chłodzeniem z wykorzystaniem energii sprężarki. Proces ten zapewnia niski okres zwrotu inwestycji poprzez redukcję bieżących kosztów energii, dzięki czemu energochłonne sprężarki są włączane tylko wtedy, gdy temperatura zewnętrzna jest zbyt wysoka dla free-cooling. LG Free Cooling jest dostępny w konfiguracji wyciszonej.

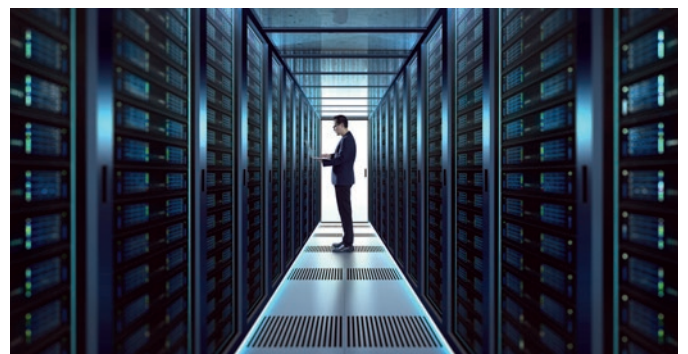

KONFIGURACJA

Poszczególne modele chillerów są w pełni konfigurowalne poprzez wybór wersji i opcji. Po prawej stronie pokazany jest przykład konfiguracji.

Wersja	Pole	1	2	3	4	5	6	7	8	9	10	11	12	13
GCAS***8YGA		0	B	1	S	0	0	S	1	0	0	G	0	V

Aby sprawdzić kompatybilność opcji, należy skorzystać z programu doboru lub cennika.

OPCJE KONFIGURACJI

Wersja tylko chłodzenie

GCAS-Y Standardowe wykonanie
GCAS-Z Wyciszone wykonanie

Wersja rewersyjnej pompy ciepła

GCHS-Y Standardowe wykonanie
GCHS-Z Wyciszone wykonanie

Wersja z Free coolingiem

GCFS-Z Wyciszone wykonanie

OPCJE KONFIGURACJI

- 0 400/3/50 + N
- 1 400/3/50 z transformatorem
- 2 400/3/50 + N + wyłączniki nadprądowe
- 3 400/3/50 z transformatorem + wyłączniki nadprądowe

2 WEWNĘTRZNY STEROWNIK I ZAWÓR ROZPRĘŻNY (OBOWIĄZKOWE)

- B Zaawansowany + elektroniczny zawór rozprężny

3 POMPA WODNA PO STRONIE ODBIORU

- 0 Brak
- 1 Pompa niskociśnieniowa + naczynie zbiorcze
- 2 Pompa wysokociśnieniowa + naczynie zbiorcze
- 3 Podwójna pompa niskociśnieniowa pracująca równolegle i naczynie zbiorcze
- 4 Podwójna pompa wysokociśnieniowa pracująca równolegle i naczynie zbiorcze
- 5 Podwójna niskociśnieniowa pompa robocza i rezerwowa + naczynie zbiorcze
- 6 Podwójna wysokociśnieniowa pompa robocza i rezerwowa + naczynie zbiorcze

4 ZBIORNIK BUFOROWY WODY

- 0 Brak
- S Wybrany po stronie odbioru

5 CZĘŚCIOWY ODZYSK CIEPŁA

- 0 Brak
- D Schładzacz z pompą wodną sterowaną stykami

6 REGULACJA PRZEPŁYWU POWIETRZA

- 0 Brak
- C Sterowanie skraplaniem wentylatorami z regulacją odciążenia fazy
- E Sterowanie skraplaniem wentylatorami EC (z komutacją elektroniczną)

7 ZESTAW ZAPOBIEGAJĄCY ZAMARZANIU

- 0 Brak
- E Parownik
- P Parownik i pompa wodna
- S Parownik, pompa wodna i zbiornik buforowy wody

8 ZDALNA KOMUNIKACJA

- 0 Brak
- 1 Płyta kom. szeregowej RS485 (protokół Carel / Modbus)
- 2 Płyta kom. szeregowej LON FTT10
- 3 Płyta modemu GSM
- 4 Płyta kom. szeregowej BACNET IP / PCOWEB

9 WĘŻOWNICE SPECJALNE / ZABEZPIECZENIA

- 0 Standard
- B Żebra wstępnie pomalowane z powłoką epoksydową
- C Kataforeza
- R Miedź-miedź

10 OPAKOWANIE

- 0 Standard
- 1 Drewniana klatka
- 2 Drewniana skrzynia

11 ZAMOCOWANIE AMORTYZUJĄCE

- 0 Brak
- G Amortyzatory gumowe
- M Amortyzatory sprężynowe

12 ZDALNE STEROWANIE

- 0 Brak
- 1 Zdalny uproszczony panel użytkownika
- 2 Zdalny uproszczony panel użytkownika dla sterownika standardowego
- 3 Zdalny uproszczony panel użytkownika dla sterownika zaawansowanego

13 AKCESORIA DO INSTALACJI JEDNOSTKI

- 0 Brak
- V Para złączy Victaulic

Akcesoria

- A Kondensatory korekcji współczynnika mocy
- B Układ łagodnego rozruchu (Soft starter)
- C Zestaw serwisowy (obowiązkowy)
- D Płyta zegara
- E Stan WŁ/WYŁ sprzężarek
- F Zdalne sterowanie stopniowego ograniczania wydajności
- G Programowalna płyta cyfrowego alarmu
- H Czujnik temp. zewnętrznej kompensacji punktu nastawy
- I Manometry ciśnienia czynnika chłodniczego
- L Zestaw regulacyjny filtra
- M Odniesienie do dyrektyw innych niż "2014/68/UE - PED"
- N Rury do podnoszenia jednostki
- P Kratka ochronna uźebrowania węzownicy zewnętrznego wymiennika ciepła
- Q Filtry ochronne uźebrowania węzownicy zewnętrznego wymiennika ciepła

DANE TECHNICZNE - LG GC SCROLL CHILLER

GCAS Y		GCAS0258YGA	GCAS0308YGA	GCAS0358YGA	GCAS0408YGA	GCAS0458YGA	GCAS0508YGA
Wydajność chłodnicza (1)	kW	89,0	102,1	119,3	143,7	152,3	183,1
Wydajność chłodnicza [UNI EN 14511]	kW	88,6	101,6	118,8	143,1	151,7	182,4
Przepływ wody po stronie odbioru	l/h	15285	17530	20491	24674	26160	31447
Spadki ciśnienia wody po stronie odbioru	kPa	32	32	34	36	36	37
Pobór mocy sprężarki	kW	29,3	33,1	38,3	46,9	52,5	59,2
Pobór prądu sprężarki	A	47,0	53,1	61,4	75,2	84,1	94,9
Całkowita moc wejściowa	kW	31,8	35,6	41,6	50,2	55,8	64,9
Całkowita moc wejściowa [UNI EN 14511]	kW	32,2	36,0	42,1	50,8	56,4	65,6
Całkowity pobór prądu	A	58,4	64,5	76,5	90,5	99,4	107,7
EER		2,80	2,87	2,87	2,86	2,73	2,82
EER [UNI EN 14511]		2,75	2,82	2,82	2,82	2,69	2,78
ESEER		3,61	3,37	3,76	3,64	3,68	3,59
SEER		4,14	4,45	3,99	4,20	4,19	4,28
Maksymalny pobór prądu (FLA) [bez opcji]	A	91	101	4,11	129	150	155
Prąd rozruchowy (LRA) [bez opcji]	A	261	269	247	245	266	310
Prąd rozruchowy z układem soft starter [bez opcji]	A	199	207	172	186	214	248
Poziom mocy akustycznej Lw (jednostka bazowa)	db(A)	86	86	85	85	85	88
Poziom ciśnienia akustycznego Lp (jedn. bazowa) w odl. 10m	db(A)	55	55	54	54	54	57
Przepływ powietrza	m ³ /h	34900	34900	46700	45500	45500	69000
Liczba wentylatorów		6	6	8	8	8	6
Moc wejściowa wentylatora	kW	2,5	2,5	3,3	3,3	3,3	5,7
Pobór prądu wentylatora	A	11,3	11,3	15,1	15,3	15,3	12,8
Sprężarki/ obiegi		2/1	2/1	4/2	4/2	4/2	4/2
Pojemność zbiornika buforowego (opcja)	l	220	220	340	340	340	600
Zasilanie		400 / 3+N / 50	400 / 3+N / 50	400 / 3+N / 50	400 / 3+N / 50	400 / 3+N / 50	400 / 3+N / 50
Czynnik chłodniczy		R410A	R410A	R410A	R410A	R410A	R410A
Wymiary [dł. x szer. x wys.]	mm	2360x1185x1720	2360x1185x1720	3540x1185x1720	3540x1185x1720	3540x1185x1720	3540x1654x1830
Rozmiar ramy		2	2	3+	3+	3+	4
Ciężar bez urządzeń opcjonalnych	kg	730	730	1050	1070	1220	1460

(1) Wydajność chłodnicza dla warunków: Woda 7/12 °C, Glikol 0%, temperatura zewnętrzna 35 °C

GCAS Y		GCAS0558YGA	GCAS0708YGA	GCAS0758YGA	GCAS0808YGA	GCAS0908YGA	GCAS1008YGA
Wydajność chłodnicza (1)	kW	202,0	245,7	264,2	294,0	328,7	355,0
Wydajność chłodnicza [UNI EN 14511]	kW	201,2	244,8	263,2	293,1	327,6	353,9
Przepływ wody po stronie odbioru	l/h	34689	42201	45368	50493	56447	60969
Spadki ciśnienia wody po stronie odbioru	kPa	38	38	39	40	41	41
Pobór mocy sprężarki	kW	69,7	89,3	82,3	95,9	110,1	129,5
Pobór prądu sprężarki	A	111,8	143,2	132,0	153,7	176,6	207,6
Całkowita moc wejściowa	kW	75,4	94,9	89,6	103,4	117,6	137,0
Całkowita moc wejściowa [UNI EN 14511]	kW	76,2	95,7	90,5	104,3	118,7	138,1
Całkowity pobór prądu	A	124,6	155,6	148,3	170,5	193,4	224,4
EER		2,68	2,59	2,95	2,84	2,79	2,59
EER [UNI EN 14511]		2,64	2,56	2,91	2,81	2,76	2,56
ESEER		3,72	3,68	3,71	3,62	3,59	3,54
SEER		4,31	4,19	4,33	4,37	4,12	4,15
Maksymalny pobór prądu (FLA) [bez opcji]	A	173	196	224	237	251	300
Prąd rozruchowy (LRA) [bez opcji]	A	330	380	403	468	476	497
Prąd rozruchowy z układem soft starter [bez opcji]	A	268	315	338	385	393	440
Poziom mocy akustycznej Lw (jednostka bazowa)	db(A)	89	89	89	89	89	90
Poziom ciśnienia akustycznego Lp (jedn. bazowa) w odł. 10m	db(A)	58	58	58	58	58	59
Przepływ powietrza	m ³ /h	69000	73500	102000	96500	96500	96500
Liczba wentylatorów		6	6	8	8	8	8
Moc wejściowa wentylatora	kW	5,7	5,6	7,3	7,5	7,5	7,5
Pobór prądu wentylatora	A	12,8	12,5	16,2	16,7	16,7	16,7
Sprężarki/ obiegi		4/2	4/2	4/2	4/2	4/2	4/2
Pojemność zbiornika buforowego (opcja)	l	600	600	765	765	765	765
Zasilanie		400 / 3+N / 50	400 / 3+N / 50	400 / 3+N / 50	400 / 3+N / 50	400 / 3+N / 50	400 / 3+N / 50
Czynnik chłodniczy		R410A	R410A	R410A	R410A	R410A	R410A
Wymiary [dł. x szer. x wys.]	mm	3540x1654x1830	3540x1654x2174	4296x1654x2174	4296x1654x2174	4296x1654x2174	4296x1654x2174
Rozmiar ramy		4	5	6	6	6	6
Ciężar bez urządzeń opcjonalnych	kg	1470	1620	1880	1912	1947	1947

(1) Wydajność chłodnicza dla warunków: Woda 7/12 °C, Glikol 0%, temperatura zewnętrzna 35 °C

DANE TECHNICZNE - LG GC SCROLL CHILLER

GCAS Z		GCAS020BZGA	GCAS025BZGA	GCAS030BZGA	GCAS035BZGA	GCAS040BZGA	GCAS045BZGA	GCAS050BZGA
Wydajność chłodnicza (1)	kW	66,9	90,8	105,0	117,0	133,7	152,7	177,8
Wydajność chłodnicza [UNI EN 14511]	kW	66,5	90,4	104,5	116,5	133,1	152,1	177,1
Przepływ wody po stronie odbioru	l/h	11481	15594	18027	20090	22953	26228	30531
Spadki ciśnienia wody po stronie odbioru	kPa	29	32	34	34	36	37	37
Pobór mocy sprężarki	kW	21,9	30,1	34,5	37,4	42,8	52,2	59,7
Pobór prądu sprężarki	A	35,2	48,2	55,4	60,0	68,6	83,8	95,8
Całkowita moc wejściowa	kW	22,7	31,1	35,5	40,5	45,9	55,4	62,9
Całkowita moc wejściowa [UNI EN 14511]	kW	23,0	31,5	36,0	41,0	46,5	56,1	63,6
Całkowity pobór prądu	A	38,5	52,6	59,8	66,9	75,6	90,9	102,9
EER		2,95	2,92	2,95	2,89	2,91	2,76	2,83
EER [UNI EN 14511]		2,90	2,87	2,90	2,84	2,86	2,71	2,78
ESEER		4,02	3,86	3,95	3,64	3,91	3,71	3,54
SEER		4,39	4,15	4,46	4,23	4,16	4,15	4,21
Maksymalny pobór prądu (FLA) [bez opcji]	A	55	81	87	96	105	126	148
Prąd rozruchowy (LRA) [bez opcji]	A	183	194	198	220	222	241	307
Prąd rozruchowy z układem soft starter [bez opcji]	A	124	122	137	146	163	189	245
Poziom mocy akustycznej Lw (jednostka bazowa)	db(A)	80	80	80	80	80	80	85
Poziom ciśnienia akustycznego Lp (jedn. bazowa) w odl. 10m	db(A)	49	49	49	49	49	49	54
Przepływ powietrza	m ³ /h	24400	32800	32800	60400	60400	57000	57000
Liczba wentylatorów		6	8	8	6	6	6	6
Moc wejściowa wentylatora	kW	0,7	1,0	1,0	3,1	3,1	3,2	3,2
Pobór prądu wentylatora	A	3,3	4,4	4,4	7,0	7,0	7,1	7,1
Sprężarki/ obiegi		2/1	4/2	4/2	4/2	4/2	4/2	4/2
Pojemność zbiornika buforowego (opcja)	l	220	340	340	600	600	600	600
Zasilanie		400 / 3+N / 50	400 / 3+N / 50	400 / 3+N / 50	400 / 3+N / 50	400 / 3+N / 50	400 / 3+N / 50	400 / 3+N / 50
Czynnik chłodniczy		R410A	R410A	R410A	R410A	R410A	R410A	R410A
Wymiary [dł. x szer. x wys.]	mm	2360x1185x1720	3540x1185x1720	3540x1185x1720	3540x1654x1830	3540x1654x1830	3540x1654x1830	3540x1654x1830
Rozmiar ramy		2	3+	3+	4	4	4	4
Ciężar bez urządzeń opcjonalnych	kg	635	980	980	1275	1290	1440	1460

(1) Wydajność chłodnicza dla warunków: Woda 7/12 °C, Glikol 0%, temperatura zewnętrzna 35 °C

GCAS Z		GCAS055BZGA	GCAS070BZGA	GCAS075BZGA	GCAS080BZGA	GCAS090BZGA	GCAS100BZGA
Wydajność chłodnicza (1)	kW	197,8	219,8	255,9	278,8	316,3	338,1
Wydajność chłodnicza [UNI EN 14511]	kW	197,0	219,0	255,0	277,9	315,2	336,9
Przepływ wody po stronie odbioru	l/h	33965	37745	43948	47875	54311	58055
Spadki ciśnienia wody po stronie odbioru	kPa	37	38	38	39	40	41
Pobór mocy sprężarki	kW	70,4	80,0	85,0	102,2	116,8	144,2
Pobór prądu sprężarki	A	112,8	128,2	136,3	163,9	187,4	231,3
Całkowita moc wejściowa	kW	73,5	83,1	89,1	106,4	121,0	148,4
Całkowita moc wejściowa [UNI EN 14511]	kW	74,2	83,9	90,0	107,3	122,1	149,5
Całkowity pobór prądu	A	119,8	135,2	145,4	173,3	196,8	240,7
EER		2,69	2,65	2,87	2,62	2,61	2,28
EER [UNI EN 14511]		2,65	2,61	2,83	2,59	2,58	2,25
ESEER		3,69	3,61	3,50	3,54	3,56	3,49
SEER		4,25	4,16	4,28	4,34	4,10	4,12
Maksymalny pobór prądu (FLA) [bez opcji]	A	167	190	215	229	242	290
Prąd rozruchowy (LRA) [bez opcji]	A	318	382	398	464	472	487
Prąd rozruchowy z układem soft starter [bez opcji]	A	256	317	333	381	389	430
Poziom mocy akustycznej Lw (jednostka bazowa)	db(A)	85	85	87	87	87	88
Poziom ciśnienia akustycznego Lp (jedn. bazowa) w odł. 10m	db(A)	54	54	56	56	56	57
Przepływ powietrza	m ³ /h	60200	60200	82800	78700	78700	78700
Liczba wentylatorów		6	6	8	8	8	8
Moc wejściowa wentylatora	kW	3,1	3,1	4,1	4,2	4,2	4,2
Pobór prądu wentylatora	A	7,0	7,0	9,2	9,4	9,4	9,4
Sprężarki/ obiegi		4/2	4/2	4/2	4/2	4/2	4/2
Pojemność zbiornika buforowego (opcja)	l	600	600	765	765	765	765
Zasilanie		400 / 3+N / 50	400 / 3+N / 50	400 / 3+N / 50	400 / 3+N / 50	400 / 3+N / 50	400 / 3+N / 50
Czynnik chłodniczy		R410A	R410A	R410A	R410A	R410A	R410A
Wymiary [dł. x szer. x wys.]	mm	3540x1654x2174	3540x1654x2174	4296x1654x2174	4296x1654x2174	4296x1654x2174	4296x1654x2174
Rozmiar ramy		5	5	6	6	6	6
Ciężar bez urządzeń opcjonalnych	kg	1510	1620	1880	1912	1947	1947

(1) Wydajność chłodnicza dla warunków: Woda 7/12 °C, Glikol 0%, temperatura zewnętrzna 35 °C

DANE TECHNICZNE - LG GC SCROLL CHILLER

GCHS Y		GCHS0258YGA	GCHS0308YGA	GCHS0358YGA	GCHS0408YGA	GCHS0458YGA	GCHS0508YGA
Wydajność chłodnicza (1)	kW	87,8	100,6	117,6	141,5	150,1	180,2
Wydajność chłodnicza [UNI EN 14511]	kW	87,5	100,2	117,2	141,0	149,5	179,5
Przepływ wody po stronie odbioru	l/h	15080	17276	20189	24308	25773	30948
Spadki ciśnienia wody po stronie odbioru	kPa	24	26	25	31	32	34
Pobór mocy sprężarki	kW	29,3	32,6	38,3	46,9	52,5	59,2
Pobór prądu sprężarki	A	47,0	52,2	61,5	75,2	84,1	94,9
Całkowita moc wejściowa	kW	31,8	35,0	41,6	50,2	55,8	64,9
Całkowita moc wejściowa [UNI EN 14511]	kW	32,1	35,4	42,0	50,7	56,3	65,6
Całkowity pobór prądu	A	58,4	63,6	76,6	90,5	99,4	107,7
EER		2,76	2,87	2,83	2,82	2,69	2,78
EER [UNI EN 14511]		2,73	2,83	2,79	2,78	2,66	2,74
ESEER		3,54	3,30	3,69	3,56	3,60	3,52
SEER		4,11	4,38	3,97	4,16	4,15	3,64
Wydajność grzewcza (2)	kW	106,2	119,5	146,1	167,9	180,4	213,1
Wydajność grzewcza [UNI EN 14511]	kW	106,7	120,0	146,7	168,6	181,3	214,0
Przepływ wody po stronie odbioru	l/h	18461	20768	25387	29176	31359	37031
Spadki ciśnienia wody po stronie odbioru	kPa	36	37	39	44	47	48
Pobór mocy sprężarki	kW	27,1	31,3	37,8	43,3	46,6	57,9
Pobór prądu sprężarki	A	43,4	50,1	60,6	69,4	74,8	92,9
Całkowita moc wejściowa	kW	29,5	33,7	41,0	46,6	49,9	63,6
Całkowita moc wejściowa [UNI EN 14511]	kW	30,0	34,2	41,7	47,3	50,7	64,6
Całkowity pobór prądu	A	54,7	61,4	75,7	84,6	90,0	105,6
COP		3,60	3,55	3,56	3,61	3,62	3,35
COP [UNI EN 14511]		3,56	3,51	3,52	3,56	3,57	3,31
SCOP		4,22	4,30	4,11	4,10	4,06	3,64
Efektywność ERP		167,00	170,00	162,00	162,00	160,00	143,00
Klasa efektywności ERP		A++ Pompa ciepła	A++ Pompa ciepła	A++ Pompa ciepła	A++ Pompa ciepła	A++ Pompa ciepła	A+ Pompa ciepła
Maksymalny pobór prądu (FLA) [bez opcji]	A	91	101	120	129	150	155
Prąd rozruchowy (LRA) [bez opcji]	A	261	269	247	245	266	310
Prąd rozruchowy z układem soft starter [bez opcji]	A	199	207	172	186	214	248
Poziom mocy akustycznej Lw (jednostka bazowa)	db(A)	86	86	85	85	85	88
Poziom ciśnienia akustycznego Lp (jedn. bazowa) w odł. 10m	db(A)	55	55	54	54	54	57
Przepływ powietrza	m³/h	34900	34900	46700	45500	45500	69000
Liczba wentylatorów		6	6	8	8	8	6
Moc wejściowa wentylatora	kW	2,5	2,5	3,3	3,3	3,3	5,7
Pobór prądu wentylatora	A	11,3	11,3	15,1	15,3	15,3	12,8
Sprężarki/ obiegi		2/1	2/1	4/2	4/2	4/2	4/2
Pojemność zbiornika buforowego (opcja)	l	220	220	340	340	340	600
Zasilanie		400 / 3+N / 50	400 / 3+N / 50	400 / 3+N / 50	400 / 3+N / 50	400 / 3+N / 50	400 / 3+N / 50
Czynnik chłodniczy		R410A	R410A	R410A	R410A	R410A	R410A
Wymiary [dł. x szer. x wys.]	mm	2360x1185x1720	2360x1185x1720	3540x1185x1720	3540x1185x1720	3540x1185x1720	3540x1654x1830
Rozmiar ramy		2	2	3+	3+	3+	4
Ciężar bez urządzeń opcjonalnych	kg	730	730	1050	1070	1220	1460

(1) Wydajność chłodnicza dla warunków: woda 7/12 °C, glikol 0%, temperatura zewnętrzna 35 °C

(2) Wydajność grzewcza dla warunków: woda 40-45 °C, glikol 0%, temperatura zewnętrzna 7 °C, wilgotność 89%

GCHS Y		GCHS058YGA	GCHS0708YGA	GCHS0758YGA	GCHS0808YGA	GCHS0908YGA	GCHS1008YGA
Wydajność chłodnicza (1)	kW	199,0	242,1	260,3	289,7	324,2	349,5
Wydajność chłodnicza [UNI EN 14511]	kW	198,3	241,3	259,4	288,7	323,2	348,5
Przepływ wody po stronie odbioru	l/h	34175	41577	44698	49746	55669	60026
Spadki ciśnienia wody po stronie odbioru	kPa	35	35	35	35	37	35
Pobór mocy sprężarki	kW	69,8	89,3	82,2	95,9	110,5	129,5
Pobór prądu sprężarki	A	111,9	143,2	131,9	153,7	177,2	207,7
Całkowita moc wejściowa	kW	75,5	94,9	89,5	103,4	118,0	137,0
Całkowita moc wejściowa [UNI EN 14511]	kW	76,2	95,7	90,4	104,3	119,0	138,0
Całkowity pobór prądu	A	124,7	155,7	148,1	170,5	193,9	224,4
EER		2,64	2,55	2,91	2,80	2,75	2,55
EER [UNI EN 14511]		2,60	2,52	2,87	2,77	2,72	2,53
ESEER		3,64	3,61	3,63	3,55	3,52	3,47
SEER		3,67	3,55	3,69	3,73	3,86	4,04
Wydajność grzewcza (2)	kW	231,9	280,3	307,6	341,8	373,4	417,9
Wydajność grzewcza [UNI EN 14511]	kW	232,8	281,4	308,9	343,2	374,9	419,5
Przepływ wody po stronie odbioru	l/h	40301	48719	53462	59409	64891	72629
Spadki ciśnienia wody po stronie odbioru	kPa	48	48	50	50	51	51
Pobór mocy sprężarki	kW	64,3	78,9	80,2	90,6	101,4	119,2
Pobór prądu sprężarki	A	103,1	126,6	128,6	145,3	162,6	191,1
Całkowita moc wejściowa	kW	70,0	84,5	87,4	98,1	108,9	126,7
Całkowita moc wejściowa [UNI EN 14511]	kW	71,0	85,6	88,7	99,5	110,3	128,3
Całkowity pobór prądu	A	115,9	138,9	144,8	162,1	179,3	207,8
COP		3,31	3,32	3,52	3,48	3,43	3,30
COP [UNI EN 14511]		3,28	3,29	3,48	3,45	3,40	3,27
SCOP		3,64	3,66	3,71	3,74	3,75	3,69
Efektywność ERP		143,00	144,00	146,00	147,00	148,00	145,00
Klasa efektywności ERP		A+ Pompa ciepła	A+ Pompa ciepła	A+ Pompa ciepła	A+ Pompa ciepła	A+ Pompa ciepła	A+ Pompa ciepła
Maksymalny pobór prądu (FLA) [bez opcji]	A	173	196	224	237	251	300
Prąd rozruchowy (LRA) [bez opcji]	A	330	380	403	468	476	497
Prąd rozruchowy z układem soft starter [bez opcji]	A	268	315	338	385	393	440
Poziom mocy akustycznej Lw (jednostka bazowa)	db(A)	89	89	89	89	89	90
Poziom ciśnienia akustycznego Lp (jedn. bazowa) w odł. 10m	db(A)	58	58	58	58	58	59
Przepływ powietrza	m ³ /h	69000	73500	102000	96500	96500	96500
Liczba wentylatorów		6	6	8	8	8	8
Moc wejściowa wentylatora	kW	5,7	5,6	7,3	7,5	7,5	7,5
Pobór prądu wentylatora	A	12,8	12,5	16,2	16,7	16,7	16,7
Sprężarki/ obiegi		4/2	4/2	4/2	4/2	4/2	4/2
Pojemność zbiornika buforowego (opcja)	l	600	600	765	765	765	765
Zasilanie		400 / 3+N / 50	400 / 3+N / 50	400 / 3+N / 50	400 / 3+N / 50	400 / 3+N / 50	400 / 3+N / 50
Czynnik chłodniczy		R410A	R410A	R410A	R410A	R410A	R410A
Wymiary [dł. x szer. x wys.]	mm	3540x1654x1830	3540x1654x2174	4296x1654x2174	4296x1654x2174	4296x1654x2174	4296x1654x2174
Rozmiar ramy		4	5	6	6	6	6
Ciężar bez urządzeń opcjonalnych	kg	1470	1620	1880	1912	1947	1947

(1) Wydajność chłodnicza dla warunków: woda 7/12 °C, glikol 0%, temperatura zewnętrzna 35 °C

(2) Wydajność grzewcza dla warunków: woda 40-45 °C, glikol 0%, temperatura zewnętrzna 7 °C, wilgotność 89%

DANE TECHNICZNE - LG GC SCROLL CHILLER

GCHS Z		GCHS0208ZGA	GCHS0258ZGA	GCHS0308ZGA	GCHS0358ZGA	GCHS0408ZGA	GCHS0458ZGA
Wydajność chłodnicza (1)	kW	65,7	89,2	103,5	115,5	132,7	150,7
Wydajność chłodnicza [UNI EN 14511]	kW	65,4	88,8	103,1	115,1	132,2	150,1
Przepływ wody po stronie odbioru	l/h	11285	15313	17778	19842	22795	25881
Spadki ciśnienia wody po stronie odbioru	kPa	24	25	29	27	29	32
Pobór mocy sprężarki	kW	22,0	30,2	34,7	37,6	43,5	52,7
Pobór prądu sprężarki	A	35,3	48,5	55,7	60,3	69,7	84,5
Całkowita moc wejściowa	kW	22,7	31,2	35,7	40,7	46,6	55,9
Całkowita moc wejściowa [UNI EN 14511]	kW	23,0	31,6	36,1	41,2	47,1	56,5
Całkowity pobór prądu	A	38,6	52,9	60,1	67,3	76,7	91,6
EER		2,89	2,86	2,90	2,84	2,85	2,70
EER [UNI EN 14511]		2,84	2,81	2,85	2,80	2,81	2,66
ESEER		3,94	3,78	3,87	3,57	3,83	3,64
SEER		4,35	4,13	4,42	3,61	3,88	3,88
Wydajność grzewcza (2)	kW	75,9	104,7	117,0	138,3	153,8	172,7
Wydajność grzewcza [UNI EN 14511]	kW	76,3	105,2	117,6	138,9	154,4	173,5
Przepływ wody po stronie odbioru	l/h	13190	18200	20336	24033	26722	30016
Spadki ciśnienia wody po stronie odbioru	kPa	33	36	37	40	40	43
Pobór mocy sprężarki	kW	20,3	28,3	32,3	35,7	39,9	49,8
Pobór prądu sprężarki	A	32,5	45,4	51,7	57,2	64,0	79,9
Całkowita moc wejściowa	kW	21,0	29,3	33,3	38,8	43,1	53,0
Całkowita moc wejściowa [UNI EN 14511]	kW	21,4	29,8	33,8	39,4	43,7	53,8
Całkowity pobór prądu	A	35,8	49,8	56,2	64,2	71,0	87,1
COP		3,61	3,57	3,52	3,56	3,57	3,26
COP [UNI EN 14511]		3,56	3,53	3,48	3,52	3,53	3,22
SCOP		4,38	4,13	4,19	4,22	3,74	3,91
Efektywność ERP		173,00	163,00	165,00	167,00	148,00	154,00
Klasa efektywności ERP		A++ Pompa ciepła	A++ Pompa ciepła	A++ Pompa ciepła	A++ Pompa ciepła	A+ Pompa ciepła	A++ Pompa ciepła
Maksymalny pobór prądu (FLA) [bez opcji]	A	55	81	87	96	105	126
Prąd rozruchowy (LRA) [bez opcji]	A	183	194	198	220	222	241
Prąd rozruchowy z układem soft starter [bez opcji]	A	124	122	137	146	163	189
Poziom mocy akustycznej Lw (jednostka bazowa)	db(A)	80	80	80	80	80	80
Poziom ciśnienia akustycznego Lp (jedn. bazowa) w odł. 10m	db(A)	49	49	49	49	49	49
Przepływ powietrza	m³/h	24400	32800	32800	60400	60400	57000
Liczba wentylatorów		6	8	8	6	6	6
Moc wejściowa wentylatora	kW	0,7	1,0	1,0	3,1	3,1	3,2
Pobór prądu wentylatora	A	3,3	4,4	4,4	7,0	7,0	7,1
Sprężarki/ obiegi		2/1	4/2	4/2	4/2	4/2	4/2
Pojemność zbiornika buforowego (opcja)	l	220	340	340	600	600	600
Zasilanie		400 / 3+N / 50	400 / 3+N / 50	400 / 3+N / 50	400 / 3+N / 50	400 / 3+N / 50	400 / 3+N / 50
Czynnik chłodniczy		R410A	R410A	R410A	R410A	R410A	R410A
Wymiary [dł. x szer. x wys.]	mm	2360x1185x1720	3540x1185x1720	3540x1185x1720	3540x1654x1830	3540x1654x1830	3540x1654x1830
Rozmiar ramy		2	3+	3+	4	4	4
Ciężar bez urządzeń opcjonalnych	kg	635	980	980	1275	1290	1440

(1) Wydajność chłodnicza dla warunków: woda 7/12 °C, glikol 0%, temperatura zewnętrzna 35 °C

(2) Wydajność grzewcza dla warunków: woda 40-45 °C, glikol 0%, temperatura zewnętrzna 7 °C, wilgotność 89%

GCHS Z		GCHS0508ZGA	GCHS0558ZGA	GCHS0708ZGA	GCHS0758ZGA	GCHS0808ZGA	GCHS0908ZGA
Wydajność chłodnicza (1)	kW	176,3	195,3	216,3	252,9	275,1	312,1
Wydajność chłodnicza [UNI EN 14511]	kW	175,7	194,6	215,5	252,0	274,2	311,2
Przepływ wody po stronie odbioru	l/h	30277	33537	37139	43430	47237	53602
Spadki ciśnienia wody po stronie odbioru	kPa	33	34	33	36	34	37
Pobór mocy sprężarki	kW	59,7	71,4	81,0	85,9	102,8	117,5
Pobór prądu sprężarki	A	95,8	114,5	129,9	137,7	164,9	188,4
Całkowita moc wejściowa	kW	62,9	74,5	84,1	90,0	107,0	121,7
Całkowita moc wejściowa [UNI EN 14511]	kW	63,6	75,2	84,8	90,8	107,9	122,6
Całkowity pobór prądu	A	102,9	121,4	136,9	146,9	174,2	197,8
EER		2,80	2,62	2,57	2,81	2,57	2,56
EER [UNI EN 14511]		2,76	2,59	2,54	2,77	2,54	2,54
ESEER		3,47	3,62	3,54	3,43	3,47	3,48
SEER		3,66	3,89	3,68	3,86	3,82	3,89
Wydajność grzewcza (2)	kW	205,6	232,9	264,2	294,6	329,9	365,7
Wydajność grzewcza [UNI EN 14511]	kW	206,5	233,9	265,2	295,7	331,2	367,1
Przepływ wody po stronie odbioru	l/h	35733	40476	45910	51192	57334	63554
Spadki ciśnienia wody po stronie odbioru	kPa	46	49	50	50	50	51
Pobór mocy sprężarki	kW	55,8	63,2	72,7	80,9	92,0	103,2
Pobór prądu sprężarki	A	89,4	101,4	116,6	129,8	147,6	165,5
Całkowita moc wejściowa	kW	59,0	66,4	75,8	85,0	96,2	107,4
Całkowita moc wejściowa [UNI EN 14511]	kW	59,9	67,3	76,9	86,2	97,5	108,9
Całkowity pobór prądu	A	96,6	108,4	123,6	139,0	156,9	174,9
COP		3,49	3,51	3,48	3,46	3,43	3,41
COP [UNI EN 14511]		3,45	3,47	3,45	3,43	3,40	3,37
SCOP		3,80	3,80	3,97	3,78	3,82	3,91
Efektywność ERP		150,00	150,00	157,00	149,00	151,00	154,00
Klasa efektywności ERP		A++ Pompa ciepła	A++ Pompa ciepła	A++ Pompa ciepła	A+ Pompa ciepła	A++ Pompa ciepła	A++ Pompa ciepła
Maksymalny pobór prądu (FLA) [bez opcji]	A	148	167	190	215	229	242
Prąd rozruchowy (LRA) [bez opcji]	A	307	318	382	398	464	472
Prąd rozruchowy z układem soft starter [bez opcji]	A	245	256	317	333	381	389
Poziom mocy akustycznej Lw (jednostka bazowa)	db(A)	85	85	85	87	87	88
Poziom ciśnienia akustycznego Lp (jedn. bazowa) w odł. 10m	db(A)	54	54	54	56	56	57
Przepływ powietrza	m³/h	57000	60200	60200	82800	78700	78700
Liczba wentylatorów		6	6	6	8	8	8
Moc wejściowa wentylatora	kW	3,2	3,1	3,1	4,1	4,2	4,2
Pobór prądu wentylatora	A	7,1	7,0	7,0	9,2	9,4	9,4
Sprężarki/ obiegi		4/2	4/2	4/2	4/2	4/2	4/2
Pojemność zbiornika buforowego (opcja)	l	600	600	600	765	765	765
Zasilanie		400 / 3+N / 50	400 / 3+N / 50	400 / 3+N / 50	400 / 3+N / 50	400 / 3+N / 50	400 / 3+N / 50
Czynnik chłodniczy		R410A	R410A	R410A	R410A	R410A	R410A
Wymiary [dł. x szer. x wys.]	mm	3540x1654x1830	3540x1654x2174	3540x1654x2174	4296x1654x2174	4296x1654x2174	4296x1654x2174
Rozmiar ramy		4	5	5	6	6	6
Ciężar bez urządzeń opcjonalnych	kg	1460	1510	1620	1880	1912	1947

(1) Wydajność chłodnicza dla warunków: woda 7/12 °C, glikol 0%, temperatura zewnętrzna 35 °C

(2) Wydajność grzewcza dla warunków: woda 40-45 °C, glikol 0%, temperatura zewnętrzna 7 °C, wilgotność 89%

DANE TECHNICZNE - LG GC SCROLL CHILLER

GCFS Z		GCFS0258ZGA	GCFS0308ZGA	GCFS0358ZGA	GCFS0408ZGA	GCFS0458ZGA	GCFS0508ZGA
Wydajność chłodnicza (1)	kW	93,00	105,50	121,50	132,70	153,80	180,50
Wydajność chłodnicza [UNI EN 14511]	kW	92,60	105,00	120,90	132,00	153,10	179,70
Wydajność Free-Coolingu (2)	kW	83,30	85,30	111,40	113,60	117,00	151,30
Przepływ wody po stronie odbioru	l/h	15977	18119	20859	22782	26411	30996
Spadki ciśnienia wody po stronie odbioru	kPa	31	40	38	45	42	46
Pobór mocy sprężarki	kW	29,50	34,50	35,60	39,10	49,50	60,70
Pobór prądu sprężarki	A	47,30	55,40	57,10	62,70	79,50	97,40
Całkowita moc wejściowa	kW	30,50	35,50	39,00	42,50	52,90	64,00
Całkowita moc wejściowa [UNI EN 14511]	kW	30,90	36,10	39,60	43,10	53,60	64,80
Całkowita moc wejściowa w trybie free-cooling	kW	1,60	1,80	4,20	4,30	4,40	4,40
Całkowity pobór prądu	A	48,90	57,00	64,70	70,30	87,00	104,60
EER		3,05	2,97	3,11	3,12	2,91	2,82
EER [UNI14511]		3,00	2,91	3,06	3,06	2,86	2,77
Dostępna wysokość ciśnienia - pompy HP (opcja) po stronie odbioru	kPa	190	177	191	180	173	267
Dostępna wysokość ciśnienia - pompy HP [logika AND] (opcja) po stronie odbioru	kPa	189	178	194	186	186	198
Maksymalny pobór prądu (FLA) [bez opcji]	A	77	86	96	106	120	155
Prąd rozruchowy (LRA) [bez opcji]	A	246	254	220	306	371	310
Prąd rozruchowy z układem soft starter [bez opcji]	A	184	192	146	241	288	248
Poziom mocy akustycznej Lw (jednostka bazowa)	db(A)	76	76	80	80	80	80
Poziom ciśnienia akustycznego Lp (jedn. bazowa) w odł. 10m	db(A)	45	45	49	49	49	49
Przepływ powietrza	m ³ /h	29600	29600	50200	50200	50200	55800
Liczba wentylatorów		8	8	6	6	6	6
Moc wejściowa wentylatora	kW	1,00	1,00	3,40	3,40	3,40	3,20
Pobór prądu wentylatora	A	1,60	1,60	7,60	7,60	7,60	7,20
Sprężarki/ obiegi		2/2	2/2	4/2	4/2	4/2	4/2
Pojemność zbiornika buforowego (opcja)	l	340	340	600	600	600	600
Zasilanie		400 / 3+N / 50	400 / 3+N / 50	400 / 3+N / 50	400 / 3+N / 50	400 / 3+N / 50	400 / 3+N / 50
Czynnik chłodniczy		R410A	R410A	R410A	R410A	R410A	R410A
Wymiary [dł. x szer. x wys.]	mm	3190x1183x1735	3190x1183x1735	3540x1653x1847	3540x1653x1847	3540x1653x1847	3540x1653x2247
Rozmiar ramy		FC3	FC3	FC4	FC4	FC4	FC5
Ciężar bez urządzeń opcjonalnych	kg	1105	1115	1475	1490	1640	1750

(1) Wydajność chłodnicza dla warunków: woda 7/12 °C, glikol 0%, temperatura zewnętrzna 35 °C

(2) Wydajność grzewcza dla warunków: woda 40-45 °C, glikol 0%, temperatura zewnętrzna 7 °C, wilgotność 89%

GCFS Z		GCFS0708ZGA	GCFS0758ZGA	GCFS0808ZGA	GCFS0908ZGA
Wydajność chłodnicza (1)	kW	225,50	256,50	256,90	300,10
Wydajność chłodnicza [UNI EN 14511]	kW	224,60	255,60	255,90	298,90
Wydajność Free-Coolingu (2)	kW	157,70	195,40	195,50	200,80
Przepływ wody po stronie odbioru	l/h	38726	44051	44110	51531
Spadki ciśnienia wody po stronie odbioru	kPa	48	37	38	51
Pobór mocy sprężarki	kW	82,20	86,00	86,00	113,80
Pobór prądu sprężarki	A	131,80	137,90	137,90	182,50
Całkowita moc wejściowa	kW	85,40	90,40	90,40	118,20
Całkowita moc wejściowa [UNI EN 14511]	kW	86,30	91,30	91,30	119,40
Całkowita moc wejściowa w trybie free-coolingu	kW	4,90	5,90	5,90	6,60
Całkowity pobór prądu	A	139,00	147,70	147,70	192,30
EER		2,64	2,84	2,84	2,54
EER [UNI14511]		2,60	2,80	2,80	2,50
Dostępna wysokość ciśnienia - pompy HP (opcja) po stronie odbioru	kPa	307	303	288	275
Dostępna wysokość ciśnienia - pompy HP [logika AND] (opcja) po stronie odbioru	kPa	222	222	209	198
Maksymalny pobór prądu (FLA) [bez opcji]	A	196	215	229	242
Prąd rozruchowy (LRA) [bez opcji]	A	380	398	464	472
Prąd rozruchowy z układem soft starter [bez opcji]	A	315	333	381	389
Poziom mocy akustycznej Lw (jednostka bazowa)	db(A)	80	82	82	82
Poziom ciśnienia akustycznego Lp (jedn. bazowa) w odł. 10m	db(A)	49	51	51	51
Przepływ powietrza	m ³ /h	55800	71900	71900	71900
Liczba wentylatorów		6	8	8	8
Moc wejściowa wentylatora	kW	3,20	4,40	4,40	4,40
Pobór prądu wentylatora	A	7,20	9,80	9,80	9,80
Sprężarki/ obiegi		4/2	4/2	4/2	4/2
Pojemność zbiornika buforowego (opcja)	l	600	765	765	765
Zasilanie		400 / 3+N / 50	400 / 3+N / 50	400 / 3+N / 50	400 / 3+N / 50
Czynnik chłodniczy		R410A	R410A	R410A	R410A
Wymiary [dł. x szer. x wys.]	mm	3540x1653x2247	4296x1654x2330	4296x1654x2330	4296x1654x2330
Rozmiar ramy		FC5	FC6	FC6	FC6
Ciężar bez urządzeń opcjonalnych	kg	1870	2285	2317	2352

(1) Wydajność chłodnicza dla warunków: woda 7/12 °C, glikol 0%, temperatura zewnętrzna 35 °C

(2) Wydajność grzewcza dla warunków: woda 40-45 °C, glikol 0%, temperatura zewnętrzna 7 °C, wilgotność 89%

RYSUNKI WYMIAROWE

RAMA 2

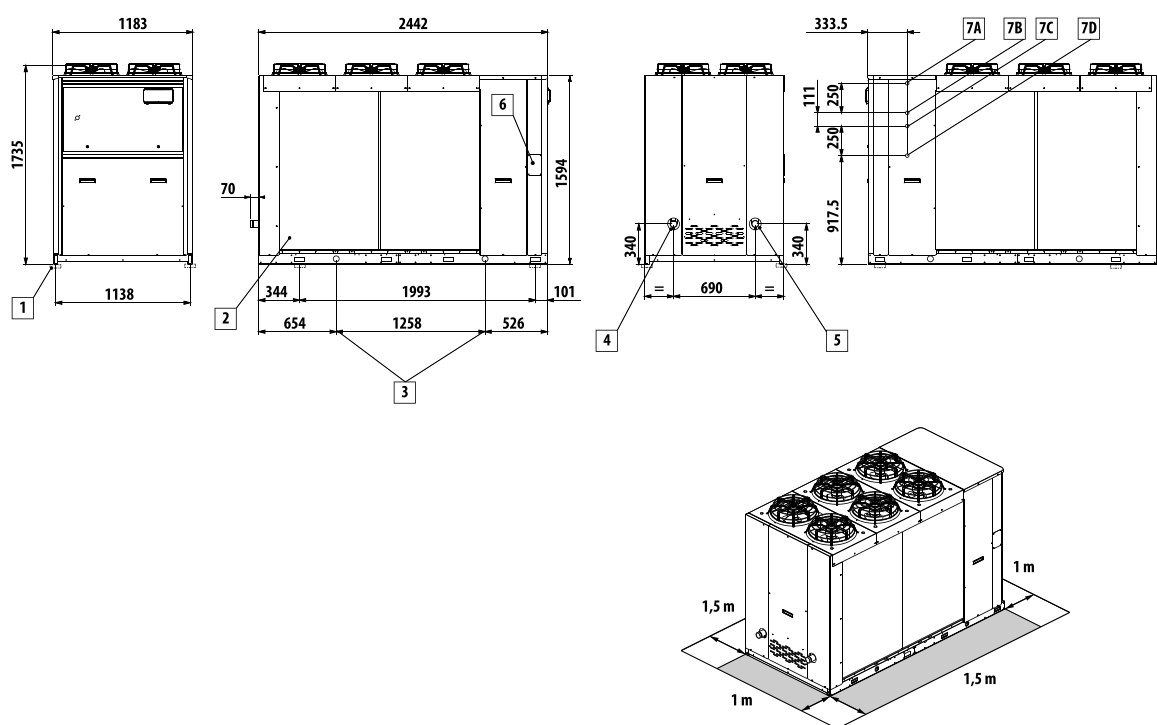

LEGENDA

- | | |
|----|---|
| 1 | Amortyzatory |
| 2 | Kratka ochronna (opcja) |
| 3 | Punkty podnoszenia |
| 4 | Wejście wody (złącze Victaulic 2") |
| 5 | Wyjście wody (złącze Victaulic 2") |
| 6 | Wejście zasilania |
| 7A | Wyjście wody odzysku ciepła (1"), obieg lewy |
| 7B | Wyjście wody odzysku ciepła (1"), obieg lewy |
| 7C | Wyjście wody odzysku ciepła (1"), obieg prawy |
| 7D | Wyjście wody odzysku ciepła (1"), obieg prawy |

RAMA 3

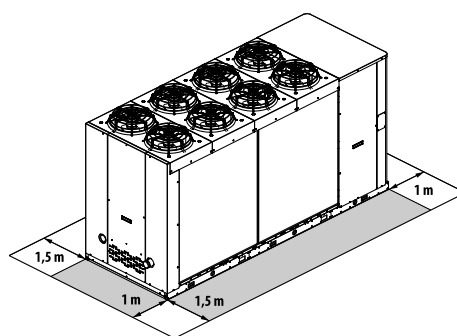
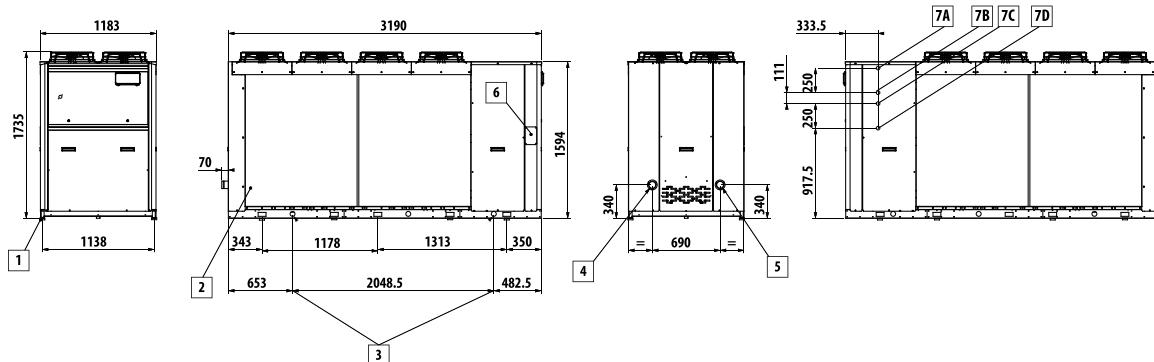

LEGENDA

- | | |
|----|---|
| 1 | Amortyzatory |
| 2 | Kratka ochronna (opcja) |
| 3 | Punkty podnoszenia |
| 4 | Wejście wody (złącze Victaulic 2") |
| 5 | Wyjście wody (złącze Victaulic 2") |
| 6 | Wejście zasilania |
| 7A | Wyjście wody odzysku ciepła (1"), obieg lewy |
| 7B | Wyjście wody odzysku ciepła (1"), obieg lewy |
| 7C | Wyjście wody odzysku ciepła (1"), obieg prawy |
| 7D | Wyjście wody odzysku ciepła (1"), obieg prawy |

RYSUNKI WYMIAROWE

RAMA 3+

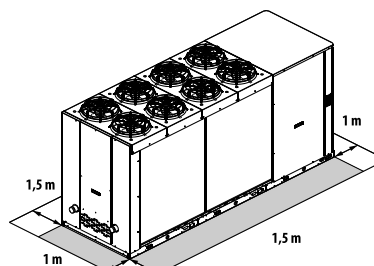
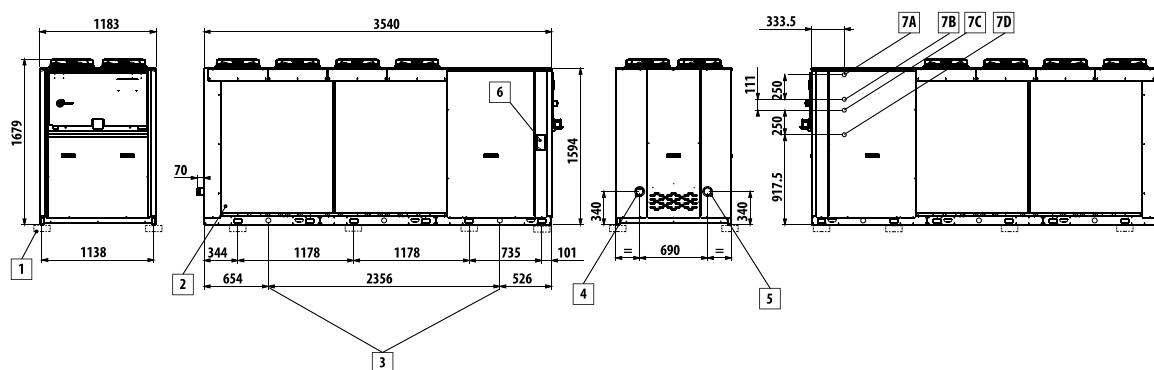

RAMA 4

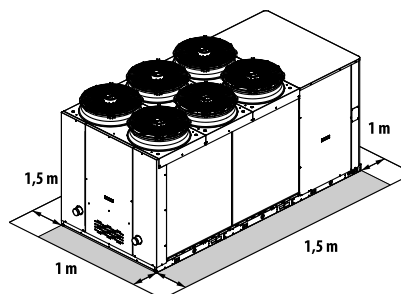
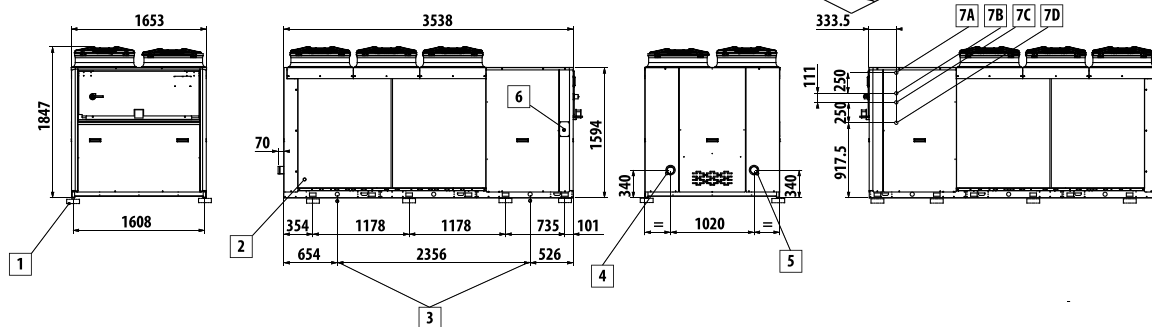

LEGENDA

- 1 Amortyzatory
- 2 Kratka ochronna (opcja)
- 3 Punkty podnoszenia
- 4 Wejście wody (złącze Victaulic 2")
- 5 Wyjście wody (złącze Victaulic 2")
- 6 Wejście zasilania
- 7A Wyjście wody odzysku ciepła (1"), obieg lewy
- 7B Wyjście wody odzysku ciepła (1"), obieg lewy
- 7C Wyjście wody odzysku ciepła (1"), obieg prawy
- 7D Wyjście wody odzysku ciepła (1"), obieg prawy

RAMA 5

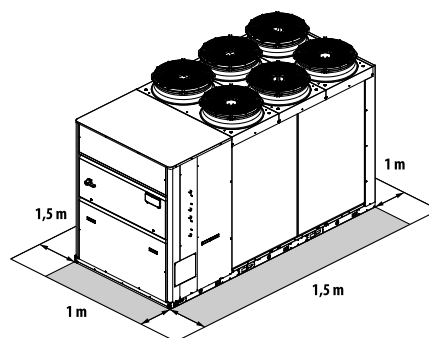
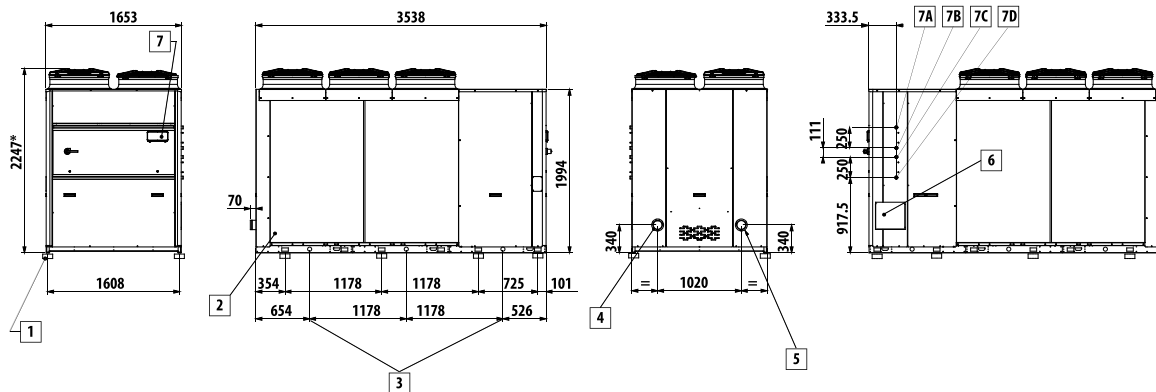

RAMA 6

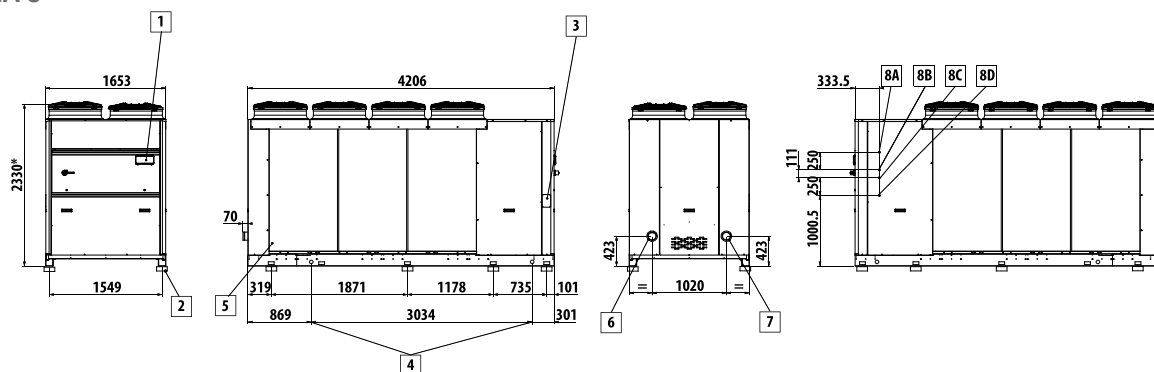

LEGENDA

- 1 Amortyzatory
- 2 Kratka ochronna (opcja)
- 3 Punkty podnoszenia
- 4 Wejście wody (złącze Victaulic 2")
- 5 Wyjście wody (złącze Victaulic 2")
- 6 Wejście zasilania
- 7A Wyjście wody odzysku ciepła (1"), obieg lewy
- 7B Wyjście wody odzysku ciepła (1"), obieg lewy
- 7C Wyjście wody odzysku ciepła (1"), obieg prawy
- 7D Wyjście wody odzysku ciepła (1"), obieg prawy

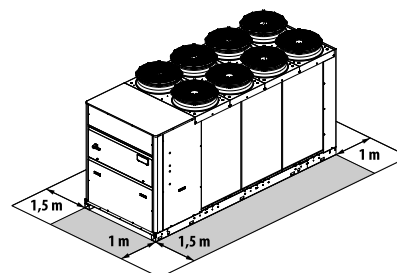



LG Electronics Polska Sp. z o.o.
02-675 Warszawa, ul. Wotoska 22
tel. (22) 48 17 100
klimatyzacja@lge.pl
www.lg.com/pl

Copyright © 2021 LG Electronics. Wszystkie prawa zastrzeżone.