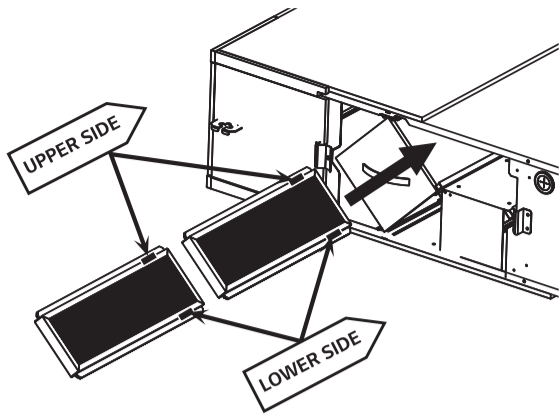

1

**CAUTION**

- Be cautions when installing or servicing the filters.
- Sharpe edges could cause injury.
- The filters may become dislodged because of incorrect installation or service.

Installation Procedure

1. Please check the direction of the filter's label.
2. Insert the filters on the right upper side of the total heat exchanger.

- * Maintain once every 6 months.
- * The part and standard of installation is designed for LG product, Please do not use non LG products as a replacement.

ENGLISH

ESPAÑOL

PRECAUCIÓN

- Tenga precaución al instalar o realizar trabajos de mantenimiento en los filtros.
- Los bordes afilados pueden causar heridas.
- Los filtros pueden caer si se instalan o se colocan mal durante el mantenimiento.

Procedimiento de instalación

1. Compruebe la dirección de la etiqueta de los filtros.
2. Introduzca los filtros en el lateral superior derecho del intercambiador de calor.

- * Realice mantenimiento cada 6 meses.
- * Las piezas y las normas de instalación han sido diseñadas para un producto LG, no se permite realizar ninguna adaptación para productos no pertenecientes a la marca LG.

2

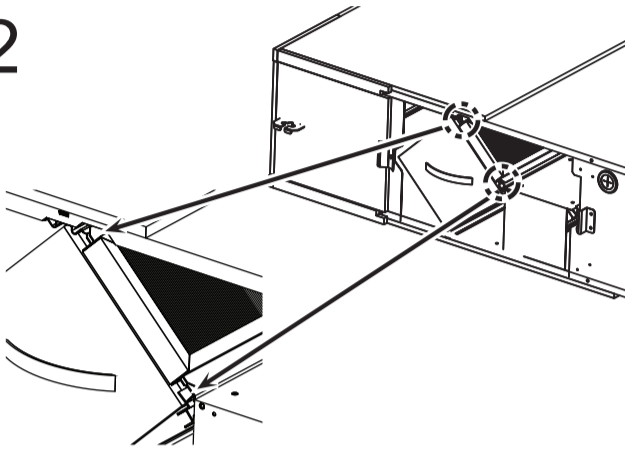
**ATTENZIONE**

- Usare cautela durante l'installazione o la manutenzione dei filtri.
- Le parti acuminate potrebbero provocare lesioni.
- I filtri potrebbero cadere dal proprio alloggiamento a causa di un'installazione o una manutenzione non corretta.

Procedura di installazione

1. Verificare la direzione dell'etichetta del filtro.
2. Inserire i filtri sulla parte superiore destra dello scambiatore di calore totale.

- * Effettuare la manutenzione ogni 6 mesi.
- * La parte e lo standard di installazione sono progettati per prodotti LG. Non è consentito adattarli a prodotti non LG.



P/No.: MFL69642903

ITALIANO

FRANÇAIS

ATTENTION

- Soyez prudent lors de l'installation ou de l'entretien des filtres.
- Les bords saillants peuvent provoquer des blessures.
- Les filtres risquent de tomber s'ils sont mal installés ou entretenus.

Procédure d'installation

1. Vérifiez le sens de l'étiquette sur les filtres.
2. Insérez les filtres dans l'angle supérieur droit de l'échangeur thermique total.

- * Entretenez les filtres tous les six mois.
- * Les pièces et la procédure d'installation sont destinées à un produit LG ; il n'est pas autorisé de les adapter à un produit autre que LG.

DEUTSCH

VORSICHT

- Seien Sie vorsichtig bei der Installation oder Wartung der Filter.
- Scharfe Kanten können Verletzungen verursachen.
- Die Filter können aufgrund falscher Installation oder Wartung beschädigt werden.

Installation

1. Prüfen Sie die Richtung des Filteretiketts.
2. Setzen Sie die Filter auf der rechten Oberseite des gesamten Wärmetauschers ein.

- * Warten Sie die Filter alle 6 Monate.
- * Die Filter sind für LG Produkte entworfen. Es ist nicht erlaubt, sie einem Produkt, das nicht von LG stammt, anzupassen.

ČEŠTINA

UPOZORNĚNÍ

- Při instalaci a údržbě filtrů postupujte opatrně.
- Ostré okraje mohou způsobit zranění.
- Při nesprávné instalaci nebo údržbě může dojít k pádu filtrů.

Postup instalace

1. Zkontrolujte prosím orientaci filtru na jeho štítku.
2. Vložte filtr na pravé horní straně výměníku tepla.

- * Údržbu provádějte jednou za 6 měsíců.
- * Součást a standardní instalace jsou navrženy pro výrobky LG, není dovoleno je upravovat na výrobky jiných výrobců.

POLSKI

UWAGA

- Należy zachować ostrożność podczas montażu i serwisowania filtrów.
- Ostra krawędź może być przyczyną zranienia.
- Filtry mogą wypaść na skutek niewłaściwego montażu lub serwisowania.

Procedura instalacji

1. Proszę sprawdzić kierunek na etykiety filtra.
2. Włożyć filtry po prawej górnej stronie wymiennika ciepła.

- * Konserwować raz na 6 miesięcy.
- * Część i standard montażu są zaprojektowane dla produktu LG i nie wolno stosować innych nieoryginalnych produktów.

ΕΛΛΗΝΙΚΑ

ΠΡΟΣΟΧΗ

- Να είστε προσεκτικοί όταν εγκαθιστάτε ή όταν κάνετε σέρβις στα φίλτρα.
- Η αιχμηρή άκρη μπορεί να προκαλέσει τραυματισμούς.
- Τα φίλτρα μπορεί να πέσουν εξαιτίας λανθασμένης εγκατάστασης ή σέρβις.

Διαδικασία εγκατάστασης

1. Παρακαλώ ελέγξτε την κατεύθυνση τις ετικέτας του φίλτρου.
2. Εισαγάγετε τα φίλτρα στην πάνω δεξιά πλευρά του συνολικού εναλλάκτη θερμότητας.

- * Πραγματοποιήστε συντήρηση μια φορά κάθε 6 μήνες.
- * Το εξάρτημα και το πρότυπο εγκατάστασης έχει σχεδιαστεί για προϊόντα LG, δεν επιτρέπεται να προσαρμόζονται σε προϊόντα που δεν είναι LG.

NEDERLANDS

LET OP

- Wees voorzichtig tijdens het plaatsen of onderhouden van de filters.
- De scherpe rand kan tot verwondingen leiden.
- De filters kunnen vallen bij een onjuiste plaatsing of onderhoud.

Plaatsingsprocedure

1. Controleer de richting op het label van de filters.
2. Plaats het filter als geheel in de rechterbovenkant van de warmtewisselaar.

- * Voer het onderhoud eens in de 6 maanden uit.
- * Het filter en montage is ontworpen voor een LG product. Het is niet toegestaan dit filter in andere producten te gebruiken.

LIMBA ROMÂNĂ

ATENȚIE

- Fiți atenți atunci când instalați sau reparați filtrele.
- Marginile ascuțite pot provoca leziuni.
- Filtrele pot să cadă din cauza instalării sau reparării incorecte.

Procedură de instalare

1. Vă rugăm să verificați direcția etichetei filtrului.
2. Introduceți filtrele pe partea dreaptă superioară a schimbătorului de căldură totală.

- * Întrețineți o dată la 6 luni.
- * Componenta și standardul de instalare sunt proiectate pentru produsul LG, nu este permisă adaptarea acestora la produse care nu sunt LG.

PORTUGUÊS

ADVERTÊNCIA

- Tenha cuidado ao instalar ou a efetuar a manutenção dos filtros.
- As arestas afiadas podem causar lesões.
- Os filtros podem cair devido a uma instalação ou manutenção incorreta.

Procedimento de instalação

1. Por favor confirme a direção da etiqueta do filtro.
2. Insira os filtros no lado superior direito do permutador de calor total.

- * Efetue a manutenção a cada 6 meses.
- * A peça e a norma de instalação é desenhado para produtos LG, não é permitido a sua adaptação em produtos não LG.

БЪЛГАРСКИ

ВНИМАНИЕ

- Бъдете внимателни при монтиране или обслужване на филтрите.
- Острите ръбове могат да причинят нараняване.
- Филтрите може да паднат поради неправилно монтиране или обслужване.

Монтажна процедура

1. Проверете посоката на етикета на филтъра.
2. Поставете филтрите в десния горен ъгъл на общия топлообменник.

- * Извършвайте техническа поддръжка веднъж на всеки 6 месеца.
- * Частта и монтажният стандарт са предназначени за продукт на LG; не се допуска адаптиране на продукти, които не са предоставени от LG.

HRVATSKI

OPREZ

- Biti oprezan tijekom ugradnje i servisiranja filtera.
- Oštre bridovi mogu prouzročiti ozljedu.
- Filteri mogu ispasti zbog nepravilne ugradnje ili servisiranja.

Postupak ugradnje

1. Provjeriti smjer na naljepnici filtera.
2. Filtre postaviti na desnu gornju stranu izmjenjivača topline.

- * Održavanje se vrši svakih 6 mjeseci.
- * Dio i standard ugradnje je predviđen za LG proizvod i nije dozvoljena preinaka za proizvode koji nisu LG.

MAGYAR

VIGYÁZAT

- Legyen elővigyázatos a szűrők telepítése vagy szervizelése során.
- Az éles szegélyek sérülést okozhatnak.
- A szűrők a nem megfelelő telepítés vagy szervizelés következtében leeshetnek.

Telepítési Folyamat

1. Ellenőrizze a szűrő címkéjének irányát.
2. Helyezze be a szűrőket a teljes hőcserélő jobb felső részénél.

- * A karbantartást 6 havonta végezze.
- * A részegység, valamint a telepítési szabvány LG termékekhez lettek kialakítva, ezért az LG-től eltérő márkák esetén ezek nem alkalmazhatók.

SRPSKI

OPREZ

- Biti oprezan prilikom instaliranja i servisiranja filtera.
- Oštre ivice bi mogle prouzročiti povredu.
- Filteri mogu ispasti zbog nepravilne montaže ili servisiranja.

Postupak montaže

1. Proveriti smer na etiketi filtera.
2. Filtre postaviti na desnu gornju stranu izmjenjivača toplote.

- * Održavanje se vrši svakih 6 meseci.
- * Deo i standard montaže je predviđen za LG proizvod i nije dozvoljena adaptacija za proizvode koji nisu LG.

SVENSKA

FÖRSIKTIGHET

- Var försiktig när du installerar eller underhåller filtren.
- Skarp kant kan orsaka skador.
- Filtren kan falla ned på grund av felaktig installation eller felaktigt underhåll.

Installation

1. Kontrollera riktningen på filtrets etikett.
2. Sätt filtren i den övre högra sidan på totalvärmväxlaren.

- * Underhåll en gång i halvåret.
- * Delen och installationsstandarden är konstruerad för LG-produkter, det är inte tillåtet att anpassa icke-LG-produkter.

<p>! FORSIKTIGHET NORSK</p> <ul style="list-style-type: none"> • Vær forsiktig ved installasjon eller vedlikehold av filtrene. - Skarpe kanter kan forårsake skader. - Filtrene kan falle på grunn av feil montering eller vedlikehold. <p>Installasjonsprosedyre</p> <ol style="list-style-type: none"> 1. Vennligst sjekk retningen av filterets etikett. 2. Legg inn filtrene på høyre øvre side av den totale varmeveksleren. <p>* Vedlikehold 1 gang hver 6. måned. * Delene og standarden til installasjonen er egnet for LG-produkter og det er ikke tillatt å tilpasse ikke-LG-produkter.</p>	<p>! FORSIGTIGHED DANSK</p> <ul style="list-style-type: none"> • Vær forsigtig når du installerer eller servicerer filtrene. - Sharp kant kan forårsage personskade. - Filtrene kan falde på grund af forkert installation eller service. <p>Installationsprocedure</p> <ol style="list-style-type: none"> 1. Venligst kontroller retningen på filterets etiket. 2. Indsæt filtrene på øvre højre side på den samlede varmeveksler. <p>* Vedligehold hver 6 måned. * Da delen og installationsstandarden er designet til LG produkter, er det ikke tilladt for dem at blive tilpasset et ikke - LG produkt.</p>	<p>! ATTEZZJONI MALTI</p> <ul style="list-style-type: none"> • Oqgħod attent meta tinstalla jew tagħti servizz lill-filtri. - It-truf li huma għall-ponta jistgħu jikkawżaw korriment. - Il-filtri jistgħu jaqgħu jekk ma jkunx hemm installazzjoni jew servizz tajjeb. <p>Proċedura tal-Installazzjoni</p> <ol style="list-style-type: none"> 1. Jekk jogħġbok iċċekkja d-direzzjoni li hemm fuq it-tabella tal-filtru. 2. Daħħal il-filtri fuq in-naħa tal-lemin ta' fuq tal-iskambjatur totali tas-shana. <p>* Aġhti servizz ta' manutenzjoni darba kull 6 xhur. * Il-parti u l-istandard tal-installazzjoni huma magħmulin għall-prodotti LG, għalhekk m'għandhomx jintużaw għall-prodotti li mhumiex LG.</p>
<p>! HUOMIO SUOMI</p> <ul style="list-style-type: none"> • Ole varovainen suodattimien asennuksen tai huollon yhteydessä. - Terävät reunat voivat aiheuttaa vammoja. - Suodattimet voivat pudota väärästä asennuksesta tai huollosta johtuen. <p>Asennusvaiheet</p> <ol style="list-style-type: none"> 1. Tarkasta suodattimen tarran suunta. 2. Asenna suodattimet lämmönvaihtimen oikealle puolelle ylös. <p>* Huolla kerran 6. kuukaudessa. * Asennuksen standardi ja osa koskee LG-tuotteita, niitä ei tule soveltaa muille kuin LG-tuotteille.</p>	<p>! TÄHELEPANU! EESTI KEEL</p> <ul style="list-style-type: none"> • Olge filtri paigaldamise ja hooldamise ajal ettevaatlik. - Teravad servad võivad põhjustada vigastusi. - Filtrid võivad vale paigalduse või hoolduse korral maha kukkuda. <p>Paigaldamine</p> <ol style="list-style-type: none"> 1. Kontrollige filtri etiketi suunda. 2. Sisestage filtrid soojusvaheti paremal ülemises osas. <p>* Hooldada iga 6 kuu järel. * See osa ja standardne paigaldus on mõeldud LG toote jaoks, neid on keelatud kohandada mitte-LG tootele.</p>	<p>! UPOZORNENIE SLOVENČINA</p> <ul style="list-style-type: none"> • Pri inštalácii a údržbe filtrov postupujte opatrne. - Ostré okraje môžu spôsobiť zranenie. - Pri nesprávnej inštalácii alebo údržbe môže dôjsť k pádu filtrov. <p>Postup inštalácie</p> <ol style="list-style-type: none"> 1. Skontrolujte prosím orientáciu filtra na jeho štítku. 2. Vložte filter na pravej hornej strane výmenníka tepla. <p>* Údržbu vykonávajte raz za 6 mesiacov. * Súčasť a štandardné inštalácie sú navrhnuté pre výrobky LG, nie je dovolené ich upravovať na výrobky iných výrobcov.</p>
<p>! PREVIDNO SLOVENŠČINA</p> <ul style="list-style-type: none"> • Pri montaži in servisiranju filtra morate biti previdni. - Ostri robovi lahko povzročijo poškodbe. - Zaradi nepravilne montaže ali servisiranja se filtri lahko snamejo. <p>Postopek montaže</p> <ol style="list-style-type: none"> 1. Preveriti smer na nalepki filtra 2. Filtre je treba montirati na desno zgornjo stran toplotnega izmenjevalca. <p>* Vzdrževanje se izvaja vsakih 6 mesecev * Del in standard montaže sta predvidena za izdelke LG in ni dovoljeno prilagajanje za izdelke, ki niso LG.</p>	<p>! DĒMESIO LIETUVIŲ KALBA</p> <ul style="list-style-type: none"> • Būkite atsargūs filtrų įrengimo ar aptarnavimo metu. - Aštrus kraštas užtraukia galimybę susižaloti. - Filtrai gali nukristi dėl netinkamo įrengimo ar aptarnavimo. <p>Įrengimo procedūra</p> <ol style="list-style-type: none"> 1. Prašome patikrinti kryptį pagal lipduką ant filtro. 2. Įstatykite filtrus bendro šilumokaičio dešinėje viršutinėje pusėje. <p>* Aptarnavimas kas 6 mėn. * Įrengimo dalis ir standartas sukurti tik LG gaminiams, juos pritaikyti kitiems negu LG gaminiams draudžiama.</p>	<p>! ВНИМАНИЕ МАКЕДОНСКИ</p> <ul style="list-style-type: none"> • Бидете внимателни кога ги монтирате или сервисирате филтрите. - Остриот раб може да предизвика повреда. - Филтрите може да паднат поради неправилно монтирање или неправилен сервис. <p>Монтажна постапка</p> <ol style="list-style-type: none"> 1. Проверете го правецот на налепницата на филтерот. 2. Вметнете ги филтрите на десната горна страна од разменува-чот на вкупна топлина. <p>* Одржувајте еднаш на секои 6 месеци. * Делот и стандардот на монтирање се наменети за LG производ, не е дозволено нивно адаптирање на не - LG производ.</p>
<p>! UZMANĪBU LATVIEŠU VALODA</p> <ul style="list-style-type: none"> • Esiet uzmanīgs, uzstādot filtrus un veicot to apkopi. - Asa mala var radīt traumas. - Nepareizas uzstādīšanas vai apkopes dēļ filtri var nokrist. <p>Uzstādīšanas kārtība</p> <ol style="list-style-type: none"> 1. Lūdzu, pārbaudiet virzienu, kas norādīts uz filtra etiķetes. 2. Ievietojiet filtrus siltummaiņa augšējā labajā pusē. <p>* Veiciet apkopi reizi 6 mēnešos. * Daļa un uzstādīšanas standarts ir izstrādāti LG produktam, un to izmantošana nav pieļaujama produktiem, kas nav LG produkti.</p>	<p>! AIRE GAELIGE</p> <ul style="list-style-type: none"> • Tabhair aire agus tú ag suiteáil nó ag seirbhísiú an scagaire. - Tá baol gortaithe ón deireadh géar. - Tá baol go dtíff na scagairí de dheasca suiteála nó seirbhísithe míchirt. <p>Modh Suiteála</p> <ol style="list-style-type: none"> 1. Seiceáil treo lipéid an scagaire le do thoil. 2. Ionsáigh na scagairí ar uastaobh na lámha deise den teasmhala-tóir iomlán. <p>* Cothaigh gach sé mhí. * Is fachtainne LG ar dearadh an pháirt agus an caighdeán suiteála, níl cead tairgí eile nach LG iad a oiriúnú.</p>	<p>! KUJDES SHQIP</p> <ul style="list-style-type: none"> • Kini kujdes gjatë instalimit dhe servisimit të filtrave. - Cepi i mprehtë mund të shkaktojë lëndim. - Filtrat mund të bien për shkak të instalimit ose servisimit të pasaktë. <p>Procedurë instalimi</p> <ol style="list-style-type: none"> 1. Ju lutem kontrolloni drejtimin e pullës së filtrit. 2. Vendosni filtrat djathtas në anën e sipërme të të gjithë shkëmbyesit të ngrohtësisë. <p>* Mirëmbajtja një herë në 6 muaj. * Pjesa dhe standardi i instalimit janë dizajnuar për produktet LG, për-shatja e produkteve jo LG nuk lejohet.</p>
<p>! VARÚÐ ÍSLENSKA</p> <ul style="list-style-type: none"> • Verið varkár þegar síum er komið fyrir eða þær þjónustaðar. - Skarpar brúnir gætu valdið meiðslum. - Síurnar gætu fallið ef röng uppsetning eða þjónusta hefur átt sér stað. <p>Uppsetningaraðferð</p> <ol style="list-style-type: none"> 1. Vinsamlegast athugaðu leiðbeiningar á merkimiða síunnar. 2. Setjið síurnar á efri hlið hægra megin á aðalvarmaskipti. <p>* Viðhaldið einu sinni á 6 mánaða fresti. * Hlutir og viðmiðun uppsetningar er hannað fyrir LG vörur, það má ekki aðlaga þær - LG vara.</p>		
<p>! OPREZ BOSANSKI</p> <ul style="list-style-type: none"> • Biti oprezan prilikom instaliranja i servisiranja filtera. - Oštre ivice bi mogle prouzrokovati ozljeđu. - Filteri mogu ispasti zbog nepravilne montaže ili servisiranja. <p>Postupak montaže</p> <ol style="list-style-type: none"> 1. Provjeriti smjer na etiketi filtera. 2. Filtere postaviti na desnu gornju stranu izmjenjivača topline. <p>* Održavanje se vrši svakih 6 mjeseci. * Dio i standard montaže je predviđen za LG proizvod i nije dopuštena adaptacija za proizvode koji nisu LG.</p>		